

Manual de Usuario

SGRPRHH

Gabinete de Alarma

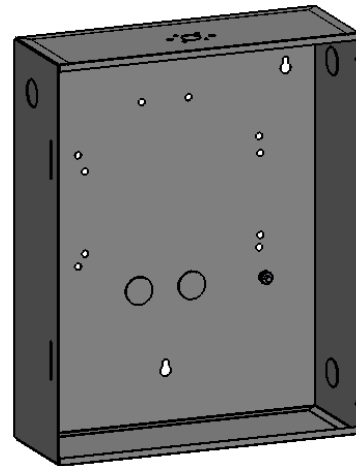

Lea este manual de usuario antes de usar el equipo y consérvelo para consultarlo en el futuro.

SYSCOM

EQUIPOS PROFESIONALES DE COMUNICACIÓN S.A. DE C.V.
Calle Méndez y 20 # 2001, Colonia Pacifico,
Tel. (614) 4120126
C.P. 31030, Chihuahua, Chih, México
R.F.C.: EPC051025IN0

Manual de Usuario

SGRPRHH

Gabinete de Alarma

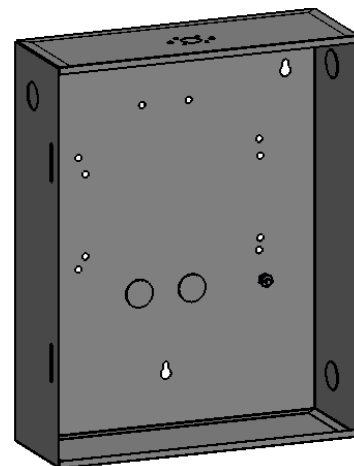

Lea este manual de usuario antes de usar el equipo y consérvelo para consultarlo en el futuro.

SYSCOM

EQUIPOS PROFESIONALES DE COMUNICACIÓN S.A. DE C.V.
Calle Méndez y 20 # 2001, Colonia Pacifico,
Tel. (614) 4120126
C.P. 31030, Chihuahua, Chih, México
R.F.C.: EPC051025IN0

Introducción

Gracias por seleccionar el Gabinete SYSCOM SGRPRHH. La información contenida en este manual lo ayudará en la instalación del producto además de encontrar todas las características eléctricas, partes incluidas y recomendaciones de uso.

Recomendaciones

- Use un lugar ventilado y seco para la instalación.

Modo de Instalación/ Operación

- Se sujeta el gabinete a una superficie plana apoyándose con las perforaciones (2)
- Se colocan las tablillas en el lugar correspondiente, según sea el caso, atornillándolas a la tuerca de inserción del gabinete(3).
- Una vez instalada la tablilla, se debe hacer una conexión a una tierra física óptima(4).
- Proceda a hacer la instalación. Abra las perforaciones para la salida de cable, según aplique (1).
- Se coloca la batería y después de poner en operación el equipo, se cerciora el correcto cerrado del gabinete.

Partes Incluidas

- Gabinete con Puerta
- 2 Tornillos buscarosca
- 2 Tuercas Hexagonales
- Cable de Tierra

Caraterísticas Físicas

- Dimensiones Exteriores: *262(W) X 334(H) X 91(D) mm
- Peso: 1,05 Kg.
- Color : Beige

Características Eléctricas:

- Voltaje de Entrada: NA
- Voltaje de Salida: NA

Consumo de Energía:

- En espera: NA
- En operación: NA

Asistencia Técnica:

Si requiere asesoría técnica. Comuníquese al 01 (614) 415-2525 desde cualquier lugar de la República Mexicana.

* **W**(Width-Ancho), **H**(Height-Altura), **D**(Depth-Profundidad)

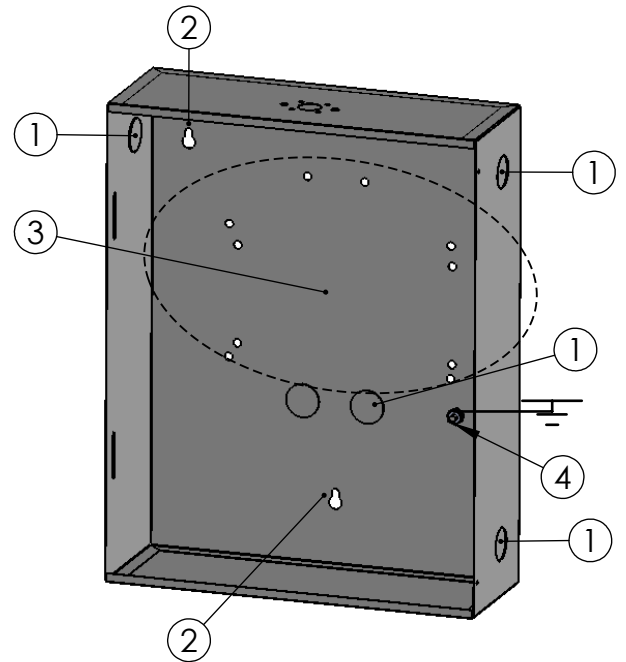

Introducción

Gracias por seleccionar el Gabinete SYSCOM SGRPRHH. La información contenida en este manual lo ayudará en la instalación del producto además de encontrar todas las características eléctricas, partes incluidas y recomendaciones de uso.

Recomendaciones

- Use un lugar ventilado y seco para la instalación.

Modo de Instalación/ Operación

- Se sujeta el gabinete a una superficie plana apoyándose con las perforaciones (2)
- Se colocan las tablillas en el lugar correspondiente, según sea el caso, atornillándolas a la tuerca de inserción del gabinete(3).
- Una vez instalada la tablilla, se debe hacer una conexión a una tierra física óptima(4).
- Proceda a hacer la instalación. Abra las perforaciones para la salida de cable, según aplique (1).
- Se coloca la batería y después de poner en operación el equipo, se cerciora el correcto cerrado del gabinete.

Partes Incluidas

- Gabinete con Puerta
- 2 Tornillos buscarosca
- 2 Tuercas Hexagonales
- Cable de Tierra

Caraterísticas Físicas

- Dimensiones Exteriores: *262(W) X 334(H) X 91(D) mm
- Peso: 1,05 Kg.
- Color : Beige

Características Eléctricas:

- Voltaje de Entrada: NA
- Voltaje de Salida: NA

Consumo de Energía:

- En espera: NA
- En operación: NA

Asistencia Técnica:

Si requiere asesoría técnica. Comuníquese al 01 (614) 415-2525 desde cualquier lugar de la República Mexicana.

* **W**(Width-Ancho), **H**(Height-Altura), **D**(Depth-Profundidad)

